

Угловая головка

Тип АНК-А1

- Выходное сопряжение ВТ40 обеспечивает использование с различными инструментальными оправками ВТ40.
- Устанавливается непосредственно на поверхность шпинделя станка. Жесткая конструкция корпуса рассчитана на резание на тяжелых режимах.
- Взаимозаменяем среди таких же станков посредством смены установочной плиты.
- спирально-зубая коническая передача улучшенной точности обеспечивает стабильную работу и большой срок службы.
- Направление резания может изменяться от 0 ~ 360 градусов.

Концентричность	• 0.002 мм
Материал	• ковкий чугун
Скорость вращения	• макс. 2500 об/мин
Крутящий момент	• макс. 100 Нм
Передаточное число	• 1:1
Тип шпинделя	• ВТ, CAT, SK
Стандартные принадлежности	• гаечный ключ с открытым зевом, гаечный торцевой ключ
Вращение на выходе	• обратное вращению на входе

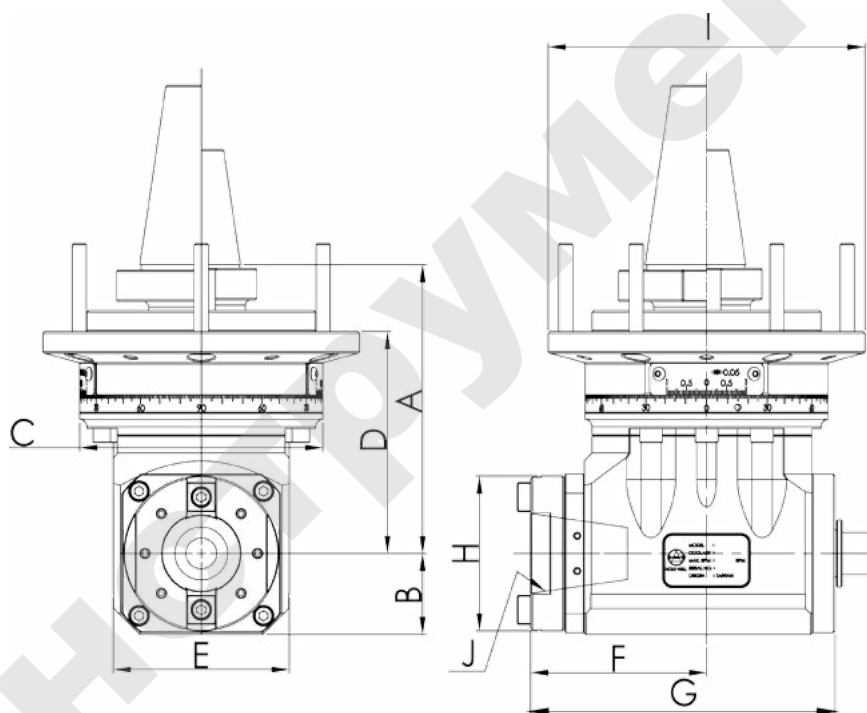

Номер модели	A	B	C	D	E	F	G	H	I	J	N.W. (кг)
АНК-ВТ40-А1G	164	46	138	126	100	100	173.5	89	180	ВТ40	17.3
АНК-ВТ50-А1G	164	46	138	126	100	100	173.5	89	180	ВТ40	20

Единицы измерения: мм