

Präzisions-Schnellaufspindel zur Erhöhung der Maschinendrehzahl

max. Ausnutzung der Maschinen- und Werkzeugpotentiale
für Bohr- und Fräsarbeiten

HP-H



Precision Speed Increaser
multiply your machines RPM

maximum use of machine and cutting tool potentials
for drilling and milling operations

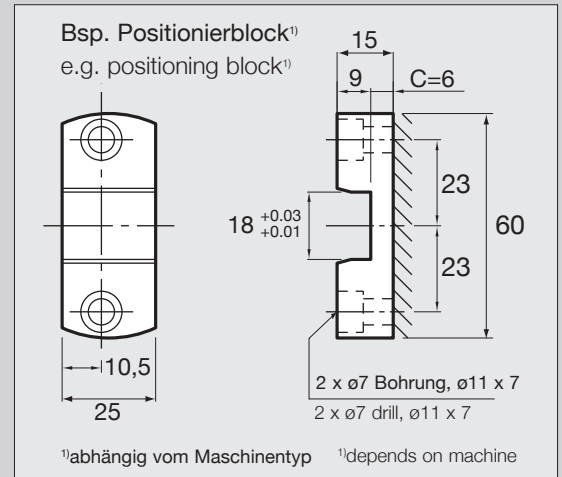
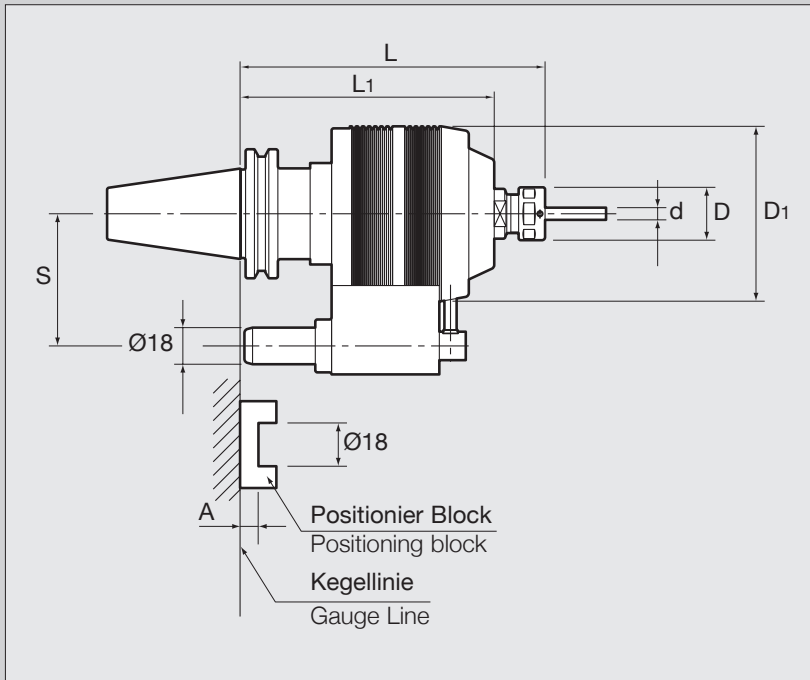

HP07-09-12	Positionierkolben / Plunger				
	No.1	No.2	No.3*	No.4	No.5
A min (mm)	+15,1	+ 6,1	- 2,9	- 3,0	-12,0
A max (mm)	+24,0	+15,0	+6,0	-11,9	-20,9

Modell Model	L	S	d	D	D1	L1	Spannkappe Cap	Spannzange Collet	Spannschl. Spanner	Übersetzung Gear ratio	max. Drehzahl max. speed min ⁻¹
SK40 BT40	-HP07H-150-3*	150	0,5-7,0	23	86	125	HDP-07	FDC-07	S-0	1:5	30.000 ¹⁾ 25.000 ²⁾
	-HP07H-180-3	180									
	-HP09H-150-3	150	2,5-9,0	26							
	-HP09H-180-3	180									
	-HP12H-165-3*	165	2,5-12,0	32							
	-HP12H-180-3	180									
SK50 BT50	-HP07H-150-3	150	0,5-7,0	23	86	125	HDP-07	FDC-07	S-0	1:5	30.000 ¹⁾ 25.000 ²⁾
	-HP07H-180-3	180									
	-HP09H-150-3	150	2,5-9,0	26							
	-HP09H-180-3	180									
	-HP12H-165-3*	165	2,5-12,0	32							
	-HP12H-180-3	180									

*Lagerstandard / Andere Größen auf Anfrage lieferbar
*stockstandard / other sizes on request

1) max. Drehzahl 20% / Std. - max. rotation speed 20% / h
2) max. Drehzahl 80% / Std. - max. rotation speed 80% / h

Merkmale Features

- stabile, robuste Bauart für hohe Belastungen und Genauigkeiten
- gehärtete, geschliffene Präzisionszahnäder für geringe Lärmentwicklung und Vibrationen
- eine Lüfterkühlung ermöglicht Dauereinsatz
- wartungsfreier Einsatz durch Lebensdauer-Fettschmierung
- Übersetzungsverhältnis: 5:1
- für BAZ oder Fräsmaschinen

- stable, compact design for high loads and accuracy
- hardened, ground steel gears generate low noise and vibrations
- permanent use due to a turbo-fan
- maintenance-free operating by lifetime grease lubrication
- Gear ratio: 5:1
- for machining centres and milling machines

NT TOOL EUROPE

Siemensstraße 17 A
D 61449 Steinbach/Ts, Germany
Fon: 49-6171-91639-0
Fax: 49-6171-91639-90
Mail: info@nttooleurope.com

ООО "НПО НИКА СЕРВИС"

61124, Харьков, а/я 9644

Тел: (057) 728-27-18
Факс: (057) 728-12-17
e-mail: tools@nikas.com.ua