

Угловая головка

Тип АНК-С1

- Может быть использована в многоцелевом токарно-карусельном станке, продольно-фрезерном станке и в различных станках с планшайбой.
- Встроенная система позиционирования шпинделя. Удобная в применении конструкция соединительной детали, которая подходит к любому магазину и делает возможным использование устройства автоматической смены инструментов.
- Может быть присоединена к фланцевому диску зубчатой формы либо к поверхности шпинделя станка любой формы чтобы достичь максимальной жесткости.
- спирально-зубая коническая передача улучшенной точности обеспечивает стабильную работу и большой срок службы.
- Направление резания может изменяться от 0 ~ 360 градусов.

Концентричность	• 0.002 мм
Материал	• легированная сталь
Скорость вращения	• макс. 4000 об/мин
Крутящий момент	• макс. 60 Нм
Передаточное число	• 1:1
Тип шпинделя	• BT, CAT, SK
Стандартные принадлежности	• гаечный ключ с открытым зевом, гаечный торцевой ключ
Вращение на выходе	• обратное вращению на входе

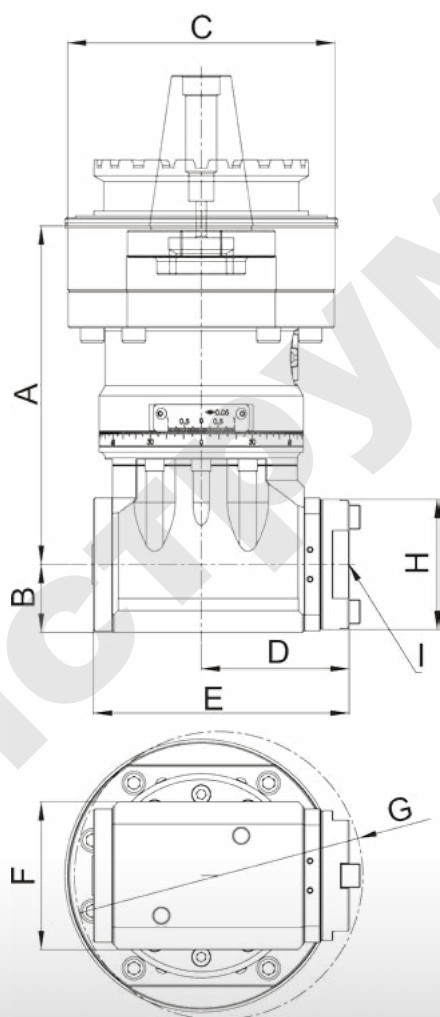

Номер модели	A	B	C	D	E	F	G	H	N.W.(кг)
АНК-BT50-С1	229	46	181	100	100	195	88	BT40	32.3

Единицы измерения: мм