

Угловая головка

Тип АНК-В1

- Выходное сопряжение ВТ40 обеспечивает использование с различными инструментальными оправками ВТ40.
- Спирально-зубая коническая передача улучшенной точности обеспечивает стабильную работу и большой срок службы.
- Направление резания может изменяться от 0 ~ 360 градусов.
- Многоблочная (многшпиндельная) система поддержки улучшает стабильность работы.
- Автоматическим высвобождением и зацеплением угловой головки можно легко управлять с основания стола и улучшать производительность.
- Конструкция корпуса из износостойчивой легированной стали, компактная.

Концентричность	• 0.002 мм
Материал	• легированная сталь
Скорость вращения	• макс. 4000 об/мин
Крутящий момент	• макс. 60 Нм
Передаточное число	• 1:1
Тип шпинделя	• ВТ, CAT, SK
Стандартные принадлежности	• гаечный ключ с открытым зевом, гаечный торцевой ключ
Вращение на выходе	• обратное вращению на входе

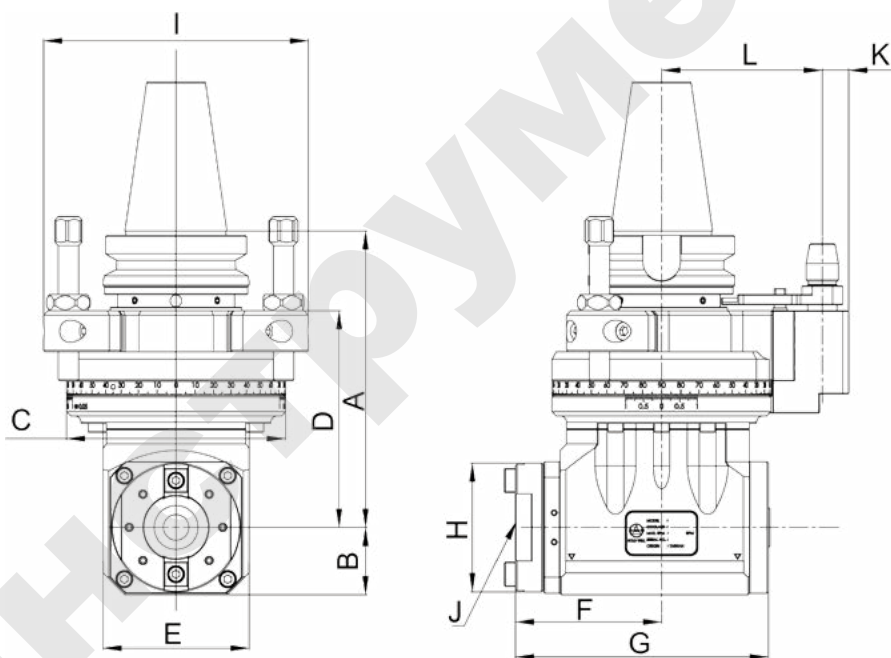

Номер модели	A	B	C	D	E	F	G	H	I	J	K	L	N.W. (кг)
АНК-ВТ50-В1	203	46	150	148	100	100	173	88	200	ВТ40	18	110	22.5

Единицы измерения: мм