

## АДАПТЕР ДЛЯ ФРЕЗЕРНОГО СТАНКА NT

## SYIC – 82900

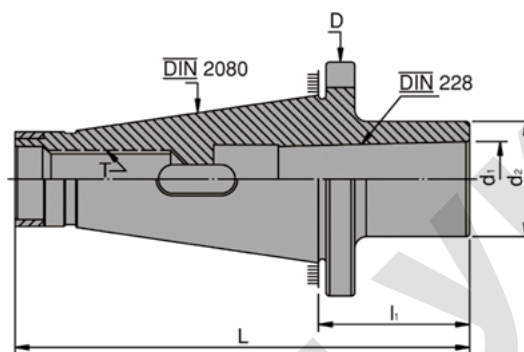

- Проведена закалка и прецизионное шлифование (внутренний диаметр и внешний диаметр).
- Цилиндричность: 0,005мм.
- МТА=хвостовик ТИП=DIN 228-A.
- МТВ=СТЕРЖЕНЬ ТИП=DIN 228-B.
- Используется качественная инструментальная сталь с полной закалкой и шлифовкой поверхностей. Внутреннее отверстие и поверхность хвостовика выполнены в виде конуса Морзе.
- При заказе данного продукта обязательно укажите размер резьбы штрелея.

Код	Тип	$l_1$	L	D	$d_1$	$d_2$	T	Вес, кг
SYIC - 82900	NT30xMTA2	55,5	123,9	49	17,780	32	1/2" W12 или M12x1,75P	0,50
SYIC - 82901	NT30xMTA3	74	142,4		23,825	40		0,55
SYIC - 82902	NT40xMTA2	25	118,4	63	17,780	32	5/8" W11 или M16x2,0P	0,80
SYIC - 82903	NT40xMTA3	47	140,4		23,825	40		0,85
SYIC - 82904	NT40xMTA4	82	175,4		31,267	48		1,25
SYIC - 82905	NT40xMTA5	170	263,4		44,399	63		1,45
SYIC - 82907	NT50xMTA2	20	146,8	97,5	17,780	32	1" W8 или M24x3,0P	2,80
SYIC - 82908	NT50xMTA3	30	156,8		23,825	40		2,90
SYIC - 82909	NT50xMTA4	60	186,8		31,267	48		3,00
					44,399	63		
SYIC - 82910	NT50xMTA5	86,2	209,8					3,10