

ОПРАВКА ДЛЯ ТОРЦЕВЫХ ФРЕЗ

SYIC – 82800

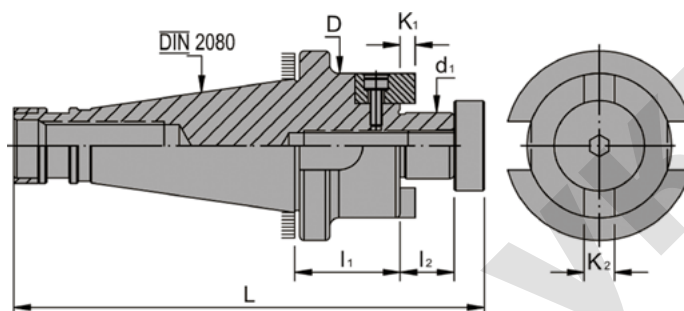

- d_1 = Посадочный диаметр торцевой фрезы.
- На конце хвостовика находится пластиковое кольцо для защиты шпинделя станка.
- При заказе, пожалуйста, укажите размер резьбы штрелера.

Код	Размер (d ₁)	D	L	I ₁	I ₂	K ₁	K ₂	T	Вес, кг
SYIC - 82802	NT30 x FMA25,40	46	139,4	35	20	4,5	9,52	1/2" W12 или M12 x 1,75P	0,55
SYIC - 82803	NT30 x FMA31,75	60	141,4	35	22	5,7	12,70		0,75
SYIC - 82804	NT30 x FMA38,10	70	148,9	35	25	6,87	15,87		2,10
SYIC - 82807	NT40 x FMA25,40	63	164,4	35	20	4,5	9,52	5/8" W11 или M16 x 2,0P	1,45
SYIC - 82808	NT40 x FMA31,75		166,4	35	22	5,7	12,70		1,75
SYIC - 82809	NT40 x FMA38,10		173,4	35	25	6,87	15,87		2,00
SYIC - 82810	NT40 x FMA50,80	174,9	35	36	9,75	19,05	2,55		
SYIC - 82811	NT40 x FMA47,62	128,75	149,4	24	32	12,5	25,4	2,90	
SYIC - 82813	NT50 x FMA25,40	50	182,8	45	20	4,5	9,52	1" W8 или M24 x 3,0P	3,30
SYIC - 82814	NT50 x FMA31,75	60	184,8	45	22	5,7	12,70		3,40
SYIC - 82815	NT50 x FMA38,10	70	192,3	45	25	6,87	15,87		3,60
SYIC - 82816	NT50 x FMA50,80	90	193,3	45	36	9,75	19,05		3,90
SYIC - 82817	NT50 x FMA47,62	128,75	157,8	24	32	12,5	25,4		4,90
SYIC - 82827	NT30 x FMB22mm	42	136,4	35	19	4	10	1/2" W12 или M12 x 1,75P	0,67
SYIC - 82828	NT30 x FMB27mm	60	139,4	35	20	5	12		1,00
SYIC - 82829	NT30 x FMB32mm	65	141,4	35	22		14		1,20
SYIC - 82830	NT30 x FMB40mm	80	148,9	35	25	7	16		1,40
SYIC - 82831	NT40 x FMB22mm	48	163,4	35	19	4	10		5/8" W11 или M16 x 2,0P
SYIC - 82832	NT40 x FMB27mm	58	166,4	35	20	5	12	1,45	
SYIC - 82833	NT40 x FMB32mm	65	168,4	35	22	6	14	1,70	
SYIC - 82834	NT40 x FMB40mm	80	175,9	35	25	7	16	2,50	