

ЦАНГОВЫЙ ПАТРОН

С ЦИЛИНДРИЧЕСКИМ ХВОСТОВИКОМ. СТАНДАРТНЫЙ И УДЛИНЕННОГО ТИПА

SYIC – 04860

DIN ISO 15488

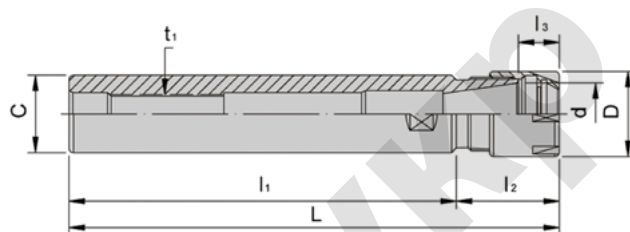
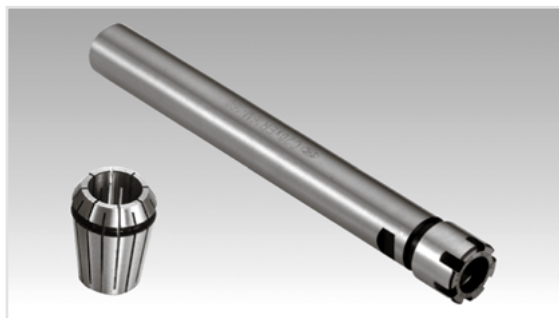

- Сталь: SNCM - 21;
- Твердость хвостовика: 56 HRC;
- Твердость державки 44~46 HRC;
- В стандартную комплектацию включена только зажимная гайка, цанги поставляются отдельно;
- Хвостовик можно приобрести отдельно;
- Рекомендуется использовать гаечный ключ SYIC-04600;
- Рекомендуется использовать цанги ER SYIC-04200;
- Рекомендуется использовать жесткие цанги ER для метчиков SYIC-05320;
- Зажимная гайка не входит в стандартную комплектацию и приобретается отдельно.

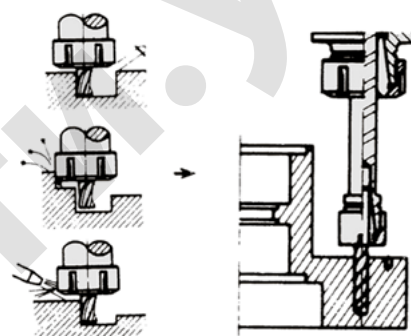

Код	Тип CxD-l ₁	L	l ₂	l ₃	D	t ₁	Вес, кг
SYIC-04860	C8 x ER 8M- 55	79	24				0,05
SYIC-04861	C10xER 8M-180	197	17	6	12	-	0,15
SYIC-04862	C12xER 8M- 55	72					0,20
SYIC-04863	C12xER 11M- 80	96,6					0,23
SYIC-04864	C16xER 11M- 50	66,6	16,6	6,6	16	M5x0,8P	0,25
SYIC-04865	C16xER 11M-100	116,6					0,23
SYIC-04866	C16xER 11M-140	156,6					0,35
SYIC-04867	C12xER 16M- 80	117	37	10,6	22		0,38
SYIC-04868	C20xER 16M-100	125					0,42
SYIC-04869	C20xER 16M-140	165	25	10,6	22	M10x1,5P	0,35
SYIC-04870	C20xER 16M-160	185					0,38
SYIC-04873	C20xER 20M- 60	100					0,40
SYIC-04875	C20xER 20M-100	140					0,45
SYIC-04877	C20xER 20M-120	160	40				0,50
SYIC-04879	C20xER 20M-150	190		11,5	28	M12x1,5P	0,55
SYIC-04881	C20xER 20M-180	220					0,60
SYIC-04883	C22xER 20M-140	180					0,45
SYIC-04885	C25xER 20M-140	168	28				0,15
SYIC-04887	C20xER 25M-100	150	50	12	35		0,20
SYIC-04889	C3/8" x ER 8M-100	117	17	6	12	-	0,23
SYIC-04890	C1 /2 x ER 8M-78	95					0,20
SYIC-04891	C1 /2" x ER 11M-140	156,6	16,6	6,6	16	M5x0,8P	0,23
SYIC-04893	C5/8" x ER 11M-140						0,20
SYIC-04888	C1" x ER 25M-140	190	50	12	35	-	0,23
SYIC-04895	C1 /2" x ER 16M-140	177	37	10,6	22		0,23
SYIC-04896	C3 4" x ER 16M-140	165	25			M10x1,5P	0,25
SYIC-04897	C1" x ER 20M-140	168	28	11,5	28		0,50
SYIC-04898	C3/4" x ER 25M-100	150	50	12	35	M12x1,75P	0,35