

ПАТРОН ЦАНГОВЫЙ ТИПА DAT/ER

SYIC – 42400

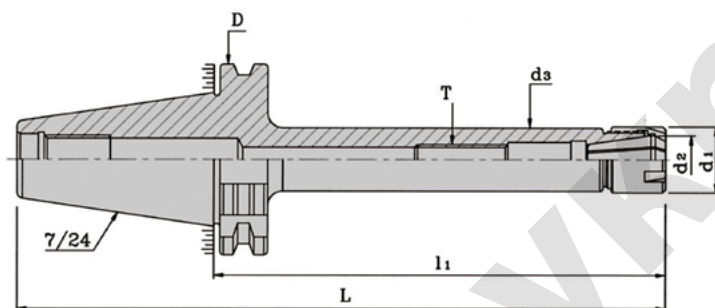
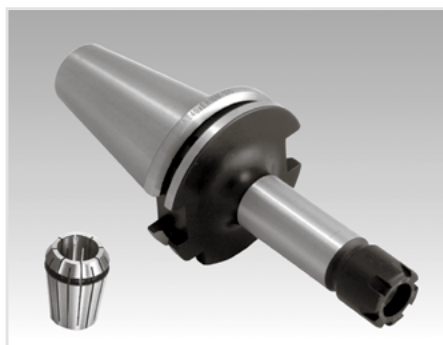

- Предварительная балансировка может быть проведена при G6,3 10,000 об/мин, без указания в документации.
- Класс точности балансировки и обороты могут быть согласованы с клиентом, но за дополнительную оплату.

Код	Тип – l ₁	L	D	d ₁	d ₂ ER	d ₃	T	Диапазон размеров	Вес, кг
SYIC - 42406	DAT30 x ER11 M - 70	117,8	46	16	11	15	M6 x 1,0 P	0,5 ~ 7,0	0,50
SYIC - 42407	DAT30 x ER11 M - 100	147,8							0,60
SYIC - 42409	DAT30 x ER11 M - 120	167,8							0,70
SYIC - 42411	DAT30 x ER16M - 70	117,8							0,55
SYIC - 42413	DAT30 x ER16M - 100	147,8							0,65
SYIC - 42415	DAT30 x ER16M - 120	167,8							0,75
SYIC - 42417	DAT30 x ER20M - 100	147,8							0,70
SYIC - 42419	DAT30 x ER20M - 120	167,8							0,80
SYIC - 42421	DAT30 x ER20M - 150	197,8							1,00
SYIC - 42425	DAT40 x ER11 M - 70	138,4							63
SYIC - 42427	DAT40 x ER11 M - 100	168,4	1,20						
SYIC - 42429	DAT40 x ER11 M - 125	193,4	1,40						
SYIC - 42431	DAT40 x ER11 M - 150	218,4	1,50						
SYIC - 42433	DAT40 x ER16M - 70	138,4	1,20						
SYIC - 42435	DAT40 x ER16M - 100	168,4	1,30						
SYIC - 42437	DAT40 x ER16M - 125	193,4	1,50						
SYIC - 42439	DAT40 x ER16M - 150	218,4	1,60						
SYIC - 42441	DAT40 x ER20M - 70	138,4	1,20						
SYIC - 42443	DAT40 x ER20M - 100	168,4	1,55						
SYIC - 42445	DAT40 x ER20M - 125	193,4	1,70						
SYIC - 42447	DAT40 x ER20M - 150	218,4	1,80						