

ПАТРОН ЦАНГОВЫЙ DAT/ER

SYIC – 42200

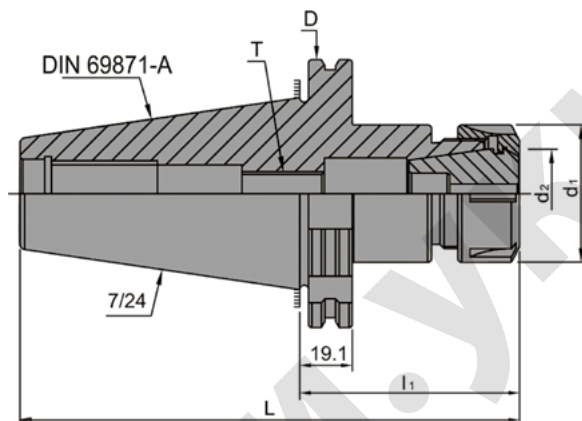

- Цанга ER16 и ER20 поставляется в комплекте с шестигранной гайкой.
- Цанга ER16, ER20, ER25 поставляется с гайкой типа M, а патрон производится по специальному заказу.
- В комплекте с цангой ER25, ER32, ER40, ER50 поставляется стандартная гайка UM/RD, также Вы можете приобрести усиленную гайку HSP/RD с соответствующим патроном.

- Резьба точно отшлифована.
- Используется с цангой ER SYIC-04200.
- Благодаря используемой цанге ER, можно использовать любой инструмент с цилиндрическим хвостовиком.
- Предварительная балансировка может быть проведена при G6,3 10,000 об/мин, без указания в документации.
- Класс точности балансировки и обороты могут быть согласованы с клиентом, но за дополнительную оплату.

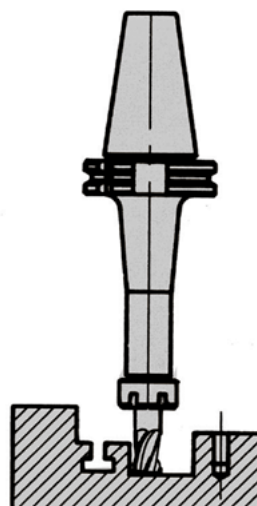
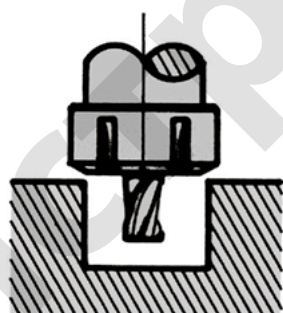

Код	Тип - l1	L	D	d ₁	d ₂	T	Диапазон размеров	Вес, кг
SYIC - 42201	DAT30 x ER11 A - 80	127,8	50	19	11	M6 x 1,0P	0,5 ~ 7,0	0,60
SYIC - 42203	DAT30 x ER16A - 63	110,8		28	16	M10 x 1,5P	0,5 ~ 10	0,70
SYIC - 42205	DAT30 x ER16A - 120	167,8		34	20	M12 x 1,75P	1,0 ~ 13	0,80
SYIC - 42207	DAT30 x ER20A - 63	110,8		42	25	M16 x 2,0P	1,0 ~ 16	0,85
SYIC - 42209	DAT30 x ER20A - 120	167,8		50	32		2,0 ~ 20	0,90
SYIC - 42211	DAT30 x ER25 - 63	110,8						
SYIC - 42213	DAT30 x ER32 - 63	110,8						