

ПАТРОН ЦАНГОВЫЙ ТИП HSK/ER (ТИП А)

SYIC – 31400

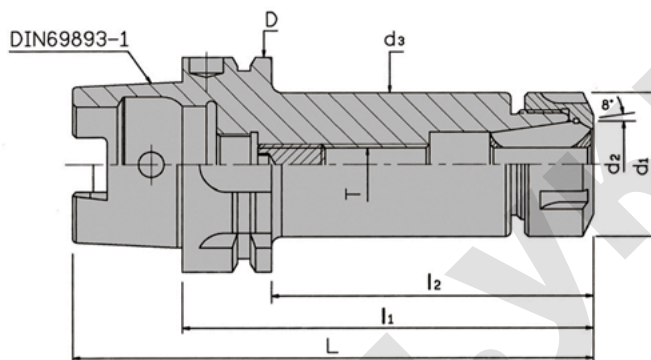

Характеристики:

- Скорость каждого патрона проверена на балансировочном станке.
- Соответствует стандарту ISO 1940-1.
- Каждый патрон испытывается на G2,5 25,000 об/мин, с фиксированием результатов в протоколе испытаний.
- При заказе возможно дополнительное измерение показателей балансировки и вращения (услуга оплачивается дополнительно).
- Может зажимать прямозубые цилиндрические фрезы и другой подобный инструмент.
- Для цанг ER16, ER20 в комплект включена шестигранная зажимная гайка.
- Для цанг ER16, ER20, ER25 можно заказать зажимную гайку типа М (Мини), но при этом цанговый патрон должен быть изготовлен под заказ.
- Для цанг ER25, ER32, ER40, ER50 прилагается стандартная зажимная гайка UM/RD. Также возможно использование зажимной гайки типа HSP/RD с данным цанговым патроном.

Тип	Тип l ₁	L	l ₂	D _h 10	d ₁	d ₂	d ₃ MAX.	T	Вес, кг		
SYIC - 31378	HSK40A x ER20A - 80	100	60	40	34	20	32	M10 x 1.5P	0,35		
SYIC - 31384	HSK40A x ER25 - 80	100	60		42	25			0,40		
SYIC - 31402	HSK50A x ER16A - 80	105	54		50	28			16	M10 x 1.5P	0,50
SYIC - 31404	HSK50A x ER16A - 100	125	74								0,55
SYIC - 31406	HSK50A x ER16A - 120	145	94	0,70							
SYIC - 31408	HSK50A x ER20A - 80	105	54	0,60							
SYIC - 31410	HSK50A x ER20A - 100	125	74	34		20	M12 x 1.75P	0,65			
SYIC - 31412	HSK50A x ER20A - 120	145	94	42		25		0,70			
SYIC - 31414	HSK50A x ER25 - 80	105	54	50		42	25	M16 x 2.OP	0,70		
SYIC - 31416	HSK50A x ER25 - 100	125	74						0,80		
SYIC - 31418	HSK50A x ER25 - 135	160	109		50	32	M16 x 2.OP	0,90			
SYIC - 31420	HSK50A x ER32 - 100	125	74					1,35			
SYIC - 31422	HSK50A x ER32 - 135	160	109					1,50			
SYIC - 31424	HSK50A x ER32 - 160	185	134					1,70			