

ЦАНГОВЫЙ ПАТРОН BT/ER

SYIC – 16250

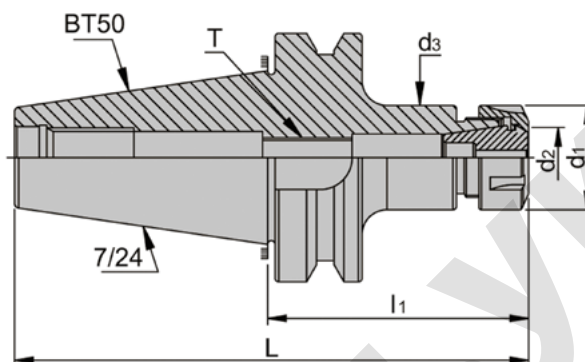

- Возможна установка инструмента с цилиндрическим хвостовиком.
- Шестигранные гайки ER16 и ER20 идут в комплекте с цангой.
- При изготовлении на заказ корпуса возможен заказ гаек ER16, ER20, ER25 типа М.
- Предварительная балансировка может быть проведена при G6,3 10,000 об/мин, без указания в документации.
- Класс точности балансировки и обороты могут быть согласованы с клиентом, но за дополнительную оплату.
- Цанги ER25, ER32, ER40, ER50 комплектуются стандартной зажимной гайкой UM/RD.
- Возможен заказ зажимной гайки KM/RD. Корпус совместим.

Код	Тип	L	d ₁	d ₂ ER	d ₃	T	Диапазон размеров	Вес, кг
SYIC-16251	BT50xER16A-70	171,8	28	16	28	M10x1,5P	0,5~10,0	4,05
SYIC-16252	BT50xER16A-90	191,8						4,20
SYIC-16253	BT50xER16A-105	206,8						4,30
SYIC-16254	BT50xER16A-135	236,8						4,40
SYIC-16255	BT50xER16A-150	251,8						4,50
SYIC-16259	BT50xER16A-165	266,8						4,50
SYIC-16261	BT50xER20A - 70	171,8	34	20	34	M12x1,75P	1,0~13,0	4,20
SYIC-16263	BT50xER20A - 90	191,8						4,25
SYIC-16265	BT50xER20A -105	206,8						4,30
SYIC-16267	BT50xER20A -135	236,8						4,55
SYIC-16269	BT50xER20A -150	251,8						4,70
SYIC-16271	BT50xER20A -165	266,8						4,80
SYIC-16272	BT50xER20A - 200	301,8	42	25	42	1,0~16,0	4,90	
SYIC-16273	BT50xER25 -70	171,8					4,20	
SYIC-16275	BT50xER25 -105	206,8					4,40	
SYIC-16277	BT50xER25 -135	236,8					4,70	
SYIC-16279	BT50xER25 -165	266,8					5,00	
SYIC-16281	BT50xfR32 - 80	181,8					4,70	
SYIC-16282	BT50xER32 -100	201,8	50	32	50	M16x2,0P	2,0~20,0	4,80
SYIC-16283	BT50xER32 -120	221,8						4,90
SYIC-16284	BT50xER32 -150	251,8						5,30
SYIC-16284-200	BT50xER32 - 200	301,8						5,50
SYIC-16285	BT50xER40 - 80	181,8	63	40	63	M20x2,0P	3,0~26,0	4,30
SYIC-16286	BT50xER40 -100	201,8						4,40
SYIC-16287	BT50xER40 -120	221,8						5,20
SYIC-16289	BT50xER40 -135	236,8						5,50
SYIC-16291	BT50xER50 - 90	191,8	78	50	78	M24x2,0P	5,0~34,0	4,60
SYIC-16293	BT50xER50 -120	221,8						5,50
SYIC-16295	BT50xER50 -165	266,8						6,10