

ЦАНГОВЫЙ ПАТРОН BT/ER

SYIC – 16150

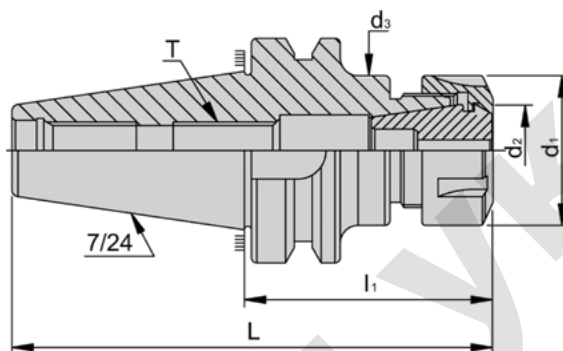

- Возможна установка инструмента с цилиндрическим хвостовиком.
- Шестигранные гайки ER16 и ER20 идут в комплекте с цангой.
- При изготовлении на заказ корпуса возможен заказ гаек ER16, ER20, ER25 типа М.
- Предварительная балансировка может быть проведена при G6,3 10,000 об/мин, без указания в документации.
- Класс точности балансировки и обороты могут быть согласованы с клиентом, но за дополнительную оплату.
- Цанги ER25, ER32, ER40, ER50 комплектуются стандартной зажимной гайкой UM/RD.

Код	Тип	L	d ₁	d ₂ ER	d ₃	T	Диапазон размеров	Вес, кг
SYIC -16151	BT40 x ER16A - 70	135,4	28	16	28	M10 x 1,5P	0,5~10,0	1,20
SYIC -16153	BT40 x ER16A -100	165,4						1,30
SYIC -16155	BT40 x ER16A -125	190,4						1,36
SYIC -16157	BT40 x ER16A -150	215,4						1,54
SYIC -16158	BT40 x ER16A -180	245,4						2,00
SYIC -16159	BT40 x ER20A - 70	135,4	34	20	34	M12 x 1,75P	1,0~13,0	1,40
SYIC -16162	BT40 x ER20A -100	165,4						1,50
SYIC -16165	BT40 x ER20A -135	200,4						1,70
SYIC -16167	BT40 x ER20A -150	215,4						1,80