

ЦАНГОВЫЙ ПАТРОН BT/ER

SYIC – 16100

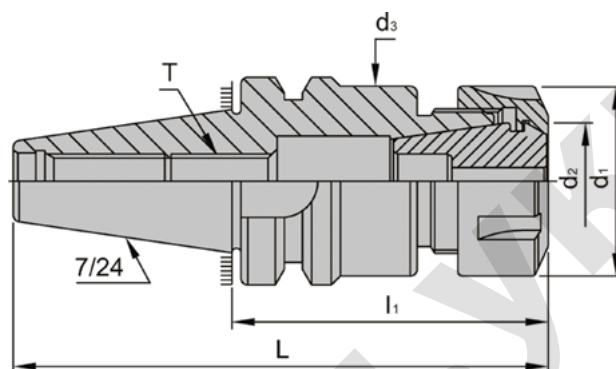

- Резьба точно отшлифована.
- Информацию о деталях для цанг ER смотрите в разделе SYIC – 04200.
- Предварительная балансировка может быть проведена при G6,3 10,000 об/мин, без указания в документации.
- Класс точности балансировки и обороты могут быть согласованы с клиентом, но за дополнительную оплату.

Код	Тип	L	d ₁	d ₂ ER	d ₃	T	Диапазон	Вес, кг
SYIC -16101 - 50	BT30 x ER16A - 50	98,4	28	16	28	M10 x 1,5P	0,5~10,0	0,45
SYIC -16101	BT30 x ER16A - 70	118,4						0,55
SYIC -16102	BT30 x ER16A - 60	108,4						0,60
SYIC -16104	BT30 x ER16A -100	148,4						0,80
SYIC -16105	BT30 x ER16A -120	168,4						0,95
SYIC -16106 - 50	BT30 x ER20A - 50	98,4	34	20	34	M12 x 1,75P	1,0~13,0	0,48
SYIC -16106	BT30 x ER20A - 70	118,4						0,75
SYIC -16107	BT30 x ER20A -135	183,4						1,15
SYIC -16109	BT30 x ER25 - 70	118,4	42	25	42	M16 x2,0P	1,0~16,0	0,70
SYIC -16111	BT30 x ER25 -135	183,4						1,45
SYIC -16113	BT30 x ER32 - 70	118,4	50	32	45	M16 x2,0P	2,0~20,0	0,85
SYIC -16114	BT30 x ER32 -100	148,4						1,00
SYIC -16115	BT30 x ER40 - 80	128,4						63